

### FAG HYDNUT90-INCH参数

说明		395	kN	压紧力 800bar
		12		每英寸的螺纹数
尺寸	$d_{2G}$	89.5858	mm	-
	$D_m$	160	mm	-
	$b_1$	40	mm	-
说明		88.212	mm	节圆直径
		88.2117	mm	节圆直径
		5	mm	行程
尺寸	$D_K$	130	mm	-
	$d_K$	91	mm	-
	g	3	mm	-
说明		50	cm	活塞面积
重量	m	4200	g	质量, 液压螺母

### FAG HYDNUT90-INCH图片

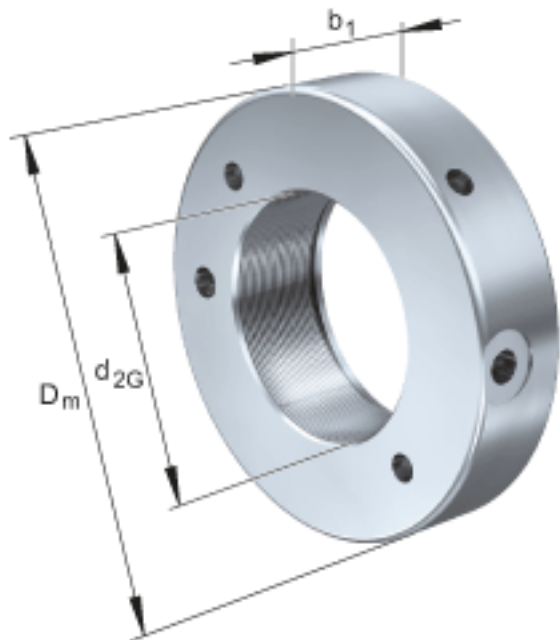

参考资料:<http://www.sozhou.com/p/85ed6076.html>

